

«Вторая жизнь ненужных предметов»

Автор работы: Чуракова Виктория , 6лет

Руководитель : Сидорова М.И.

ГБОУ СОШ с. Богдановка
Детский сад «Ручеёк»

Актуальность исследования:

Мы уже насмотрелись пейзажами, украшенными ржавыми консервными банками, битым стеклом и обрывками полиэтиленовых пакетов. Больно видеть замусоренную природу, ведь она от этого страдает. Всё чаще употребляем мы слова «экологическая проблема», говоря о загрязнении окружающей среды. Замечают это и дети.



Гипотеза:

Можно ли пустые ненужные упаковки применить в жизни человека, дать им вторую жизнь.

Объект исследования:

применение бросового материала в жизни человека.

Предмет исследования:

бросовый материал.

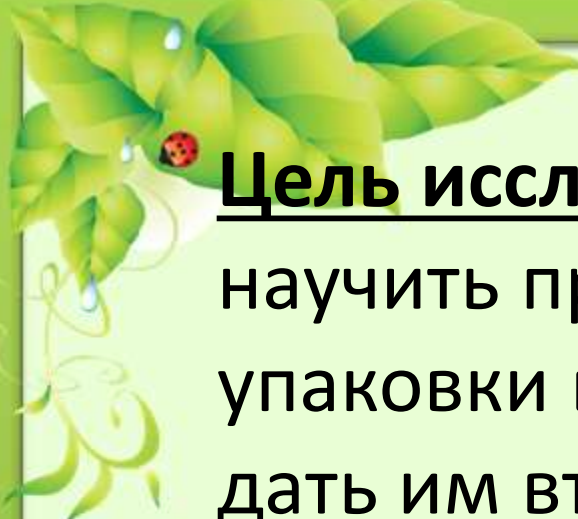

Цель исследования:

научить применять разные ненужные упаковки в жизни человека, дать им вторую жизнь.

Задачи исследования:

найти и изучить использованные предметы;
найти применение, давая им вторую жизнь.





Не загрязняйте окружающую среду. Не мусорите.



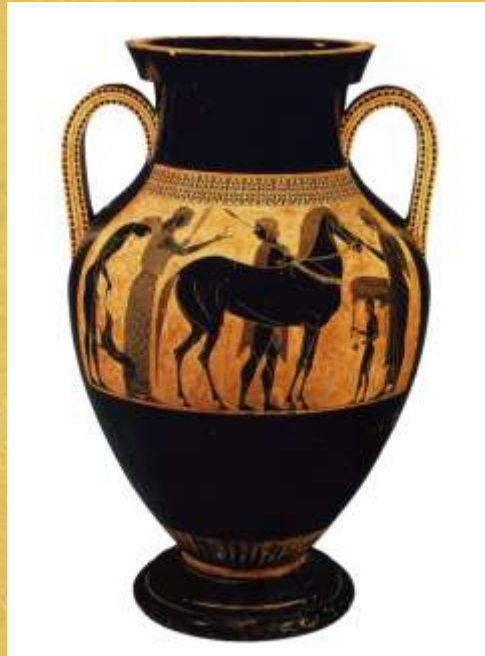



katana77777 для forum.onliner.by

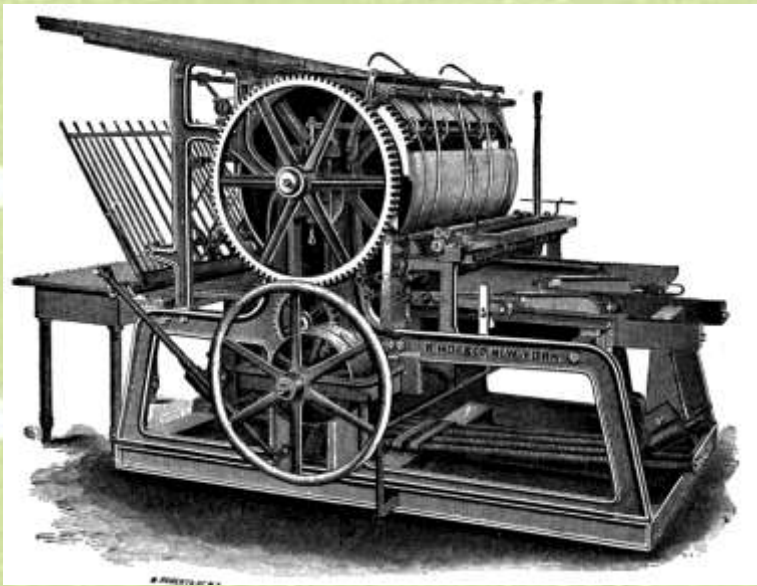

PAPER BAGS STYLE By Tina Phillips





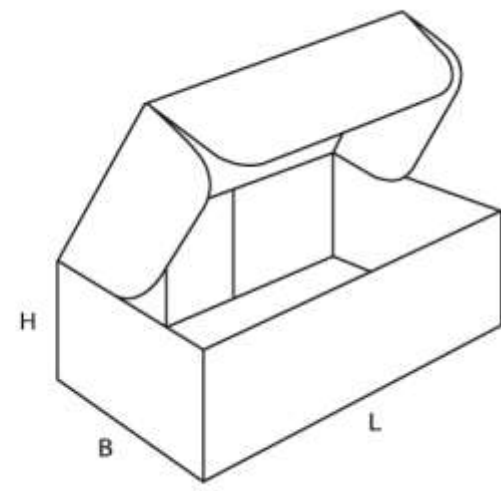
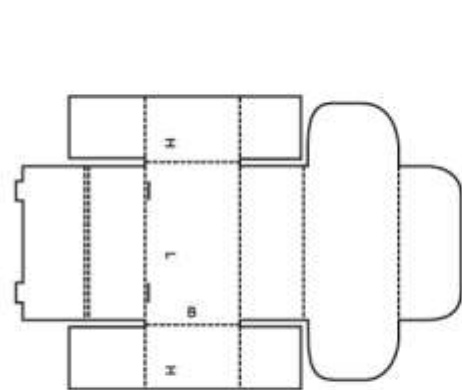





Download from [Dreamstime.com](https://www.dreamstime.com)
1246717
Newlight | Dreamstime.com













Можно бесконечно придумывать новые роли для старых вещей, которые нас окружают. Наша семья пришла к выводу, что на свете нет ненужных вещей! Сберегая ненужные вещицы, мы сберегаем природу! В природе нет ничего лишнего.

ЛЮБИТЕ И БЕРЕГИТЕ ЕЕ!





Спасибо за внимание !